

XD PREMIUM

PRO KITCHEN MACHINE



Prima di procedere all'uso, leggere con attenzione e conservare per un uso futuro.

ISTRUZIONI PER L'USO | XDBOW999BLK



Grazie per aver acquistato questo prodotto XD.

Questo prodotto è solo per uso domestico.

*Leggere attentamente questo manuale
prima del primo utilizzo
e conservarlo per un uso futuro.*

INDICE

IMPORTANTI ISTRUZIONI DI SICUREZZA.....	3
PANORAMICA PRODOTTO.....	5
INFORMAZIONI TECNICHE	6
ISTRUZIONI	7
PRIMA DEL PRIMO UTILIZZO	8
UTILIZZO DI PROVA	8
GUIDA OPERATIVA.....	9
UTILIZZO DEL BICCHIERE DI VETRO	10
TRITACARNE	11
INSACCATRICE / TRITASALSICCIA	13
SALSICCE CAVE	14
PASTA MAKER (OPZIONALE)	16
PULIZIA E MANUTENZIONE.....	17
SMALTIMENTO.....	18
GARANZIA.....	19

IMPORTANTI ISTRUZIONI DI SICUREZZA

Leggere attentamente le istruzioni prima di mettere in funzione l'elettrodomestico e conservare le istruzioni inclusi garanzia, scontrino e, se possibile, la scatola con la confezione interna. In caso di prestito ad altre persone, consegnare anche le istruzioni.

1. Assicurarsi che il voltaggio della vostra alimentazione elettrica domestica sia compatibile con il voltaggio indicato sull'etichetta del prodotto.
2. L'elettrodomestico è ad esclusivo uso domestico e per lo scopo previsto. L'elettrodomestico non è ad uso commerciale. Non utilizzare all'aperto. Tenere lontano da fonti di calore, luce del sole diretta, umidità (non immergere in liquidi) e superfici taglienti. Non utilizzare l'elettrodomestico con le mani bagnate. Se l'elettrodomestico è umido o bagnato, scollegarlo immediatamente dalla corrente.
3. Quando si pulisce o si ripone, spegnere l'elettrodomestico e scollegare la spina dalla presa se l'elettrodomestico non viene utilizzato, e rimuovere gli accessori inseriti.
4. Non mettere in funzione l'elettrodomestico senza supervisione. Quando ci si allontana dalla postazione, spegnere sempre l'elettrodomestico o scollegare la spina dalla presa.
5. Controllare regolarmente l'elettrodomestico e il cavo di alimentazione. Non utilizzare l'elettrodomestico se danneggiato.
6. Non provare a riparare l'elettrodomestico da soli. Contattare sempre un tecnico autorizzato.
7. Utilizzare solo pezzi di ricambio originali.
8. Se il cavo di alimentazione è danneggiato, deve essere sostituito dal produttore, da un tecnico o da personale qualificato per evitare danni.
9. L'elettrodomestico non è programmato per essere controllato da timer esterni o da un sistema di controllo separato.
10. Per garantire la sicurezza dei bambini, tenere tutte le confezioni (buste di plastica, scatole, polistirolo, etc) fuori dalla loro portata.



ATTENZIONE! Non permettere ai bambini di giocare perché c'è pericolo di soffocamento!

11. Per proteggere i bambini e le persone deboli dai danni dell'apparecchio elettrico, assicurarsi che il dispositivo sia utilizzato solo sotto supervisione. Questo dispositivo non è un giocattolo. I bambini non devono giocarci.
12. Questo apparecchio può essere utilizzato dai bambini a partire dagli 8 anni di età e da persone con ridotte capacità fisiche, sensoriali o mentali o con mancanza di esperienza e conoscenza purché sotto supervisione o se hanno ricevuto istruzioni in merito all'utilizzo sicuro dell'apparecchio e sono consapevoli dei potenziali rischi. I bambini non devono giocare con l'elettrodomestico.
La pulizia e la manutenzione non devono essere affidate a bambini senza supervisione.
13. Spegnerne l'apparecchio e scollegarlo dalla corrente prima di cambiare gli accessori o di avvicinarsi a componenti che si muovono durante l'uso.
14. Il presente apparecchio è ad esclusivo uso domestico.
15. Il tritacarne incluso nella confezione è stato progettato e realizzato per tritare carne e solo per questo uso deve essere impiegato.
16. **Non utilizzare il tritacarne per lavorare alimenti duri quali frutta secca, ossa, ecc. Non tritare zenzero, o altri alimenti con fibre dure.**



Attenzione! Utilizzare sempre il pestello in dotazione per spingere gli ingredienti nel tritacarne. E' vietato e pericoloso spingere con le mani.



Prima di utilizzare questo apparecchio, leggere completamente queste istruzioni.



AVVERTIMENTO Rischio di scosse elettriche!

- Inserire in una presa a 3 poli con messa a terra.
- Non rimuovere il polo di terra.
- Non utilizzare un adattatore.
- Non utilizzare una prolunga.
- La mancata osservanza di queste istruzioni può provocare morte, incendi, scosse elettriche.

PANORAMICA PRODOTTO

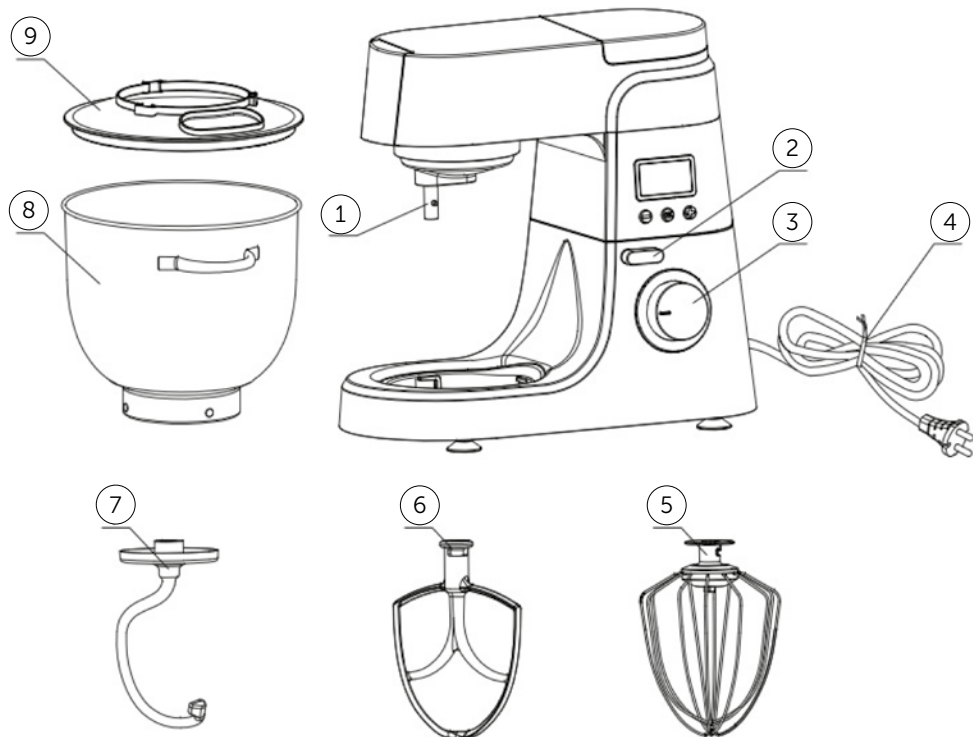

- 1) Connettore
- 2) Interruttore di blocco
- 3) Manopola di velocità
- 4) Cavo di alimentazione
- 5) Frusta a filo
- 6) Frusta K
- 7) Gancio per impastare
- 8) Ciotola in acciaio inossidabile
- 9) Coperchio della ciotola

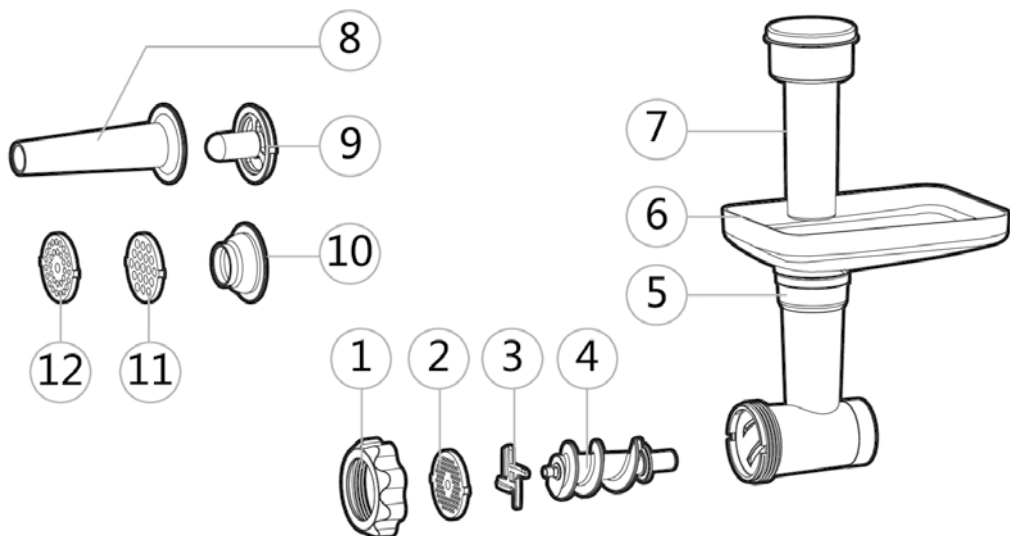

- | | |
|--------------------------------|--------------------------------|
| 1. Dado di fissaggio | 7. Pestello spingi-cibo |
| 2. Disco trafila a foro grosso | 8. Imbuto |
| 3. Lama | 9. Isolatore |
| 4. Vite | 10. Formatore di salsicce cave |
| 5. Corpo del tritacarne | 11. Disco trafila a foro medio |
| 6. Vassoio per alimenti | 12. Disco trafila a foro fine |

INFORMAZIONI TECNICHE

- POTENZA: 1500W max
TENSIONE: 220-240V~
FREQUENZA: 50/60Hz
- Capacità della ciotola: 6,5 L
- Tempo max di lavoro continuativo consigliato: 10 minuti
Non utilizzare l'apparecchio per più di 10 minuti costantemente.
- Non utilizzare le funzioni dell'impastatore e frullatore allo stesso tempo (utilizzarne solo una per proteggere l'apparecchio)
- La potenza nominale per questo apparecchio è stampata su un'etichetta sotto la base. È anche elencata sulla banda di rivestimento. Se il cavo di alimentazione è troppo corto, fare installare da un elettricista o un tecnico qualificato una presa vicino all'apparecchio. La valutazione massima si basa sull'allegato che assorbe il massimo carico (potenza). Altri accessori consigliati possono consumare significativamente meno energia.

ISTRUZIONI

DISPLAY LCD

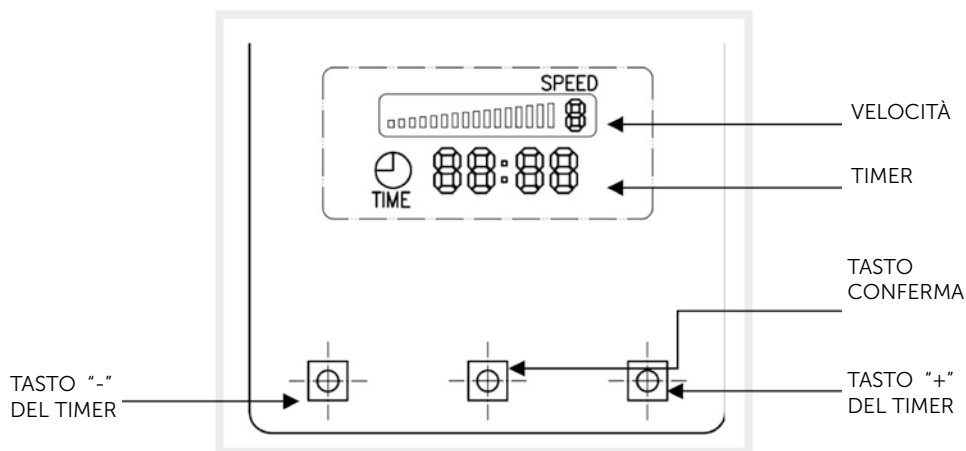

ISTRUZIONI PER IL FUNZIONAMENTO

- 1) Velocità: P, 0, 1, 2, 3, 4, 5, 6, 7, 8
- 2) "P" per la funzione PULSE
- 3) Visualizzazione timer: 00: 00 a max 10 minuti (10:00)
- 4) Pulsante Tempo "+" e "-"

ISTRUZIONI PER IMPOSTAZIONE TIMER

- 1) Il timer parte quando l'apparecchio entra in funzione;
- 2) Il tempo di funzionamento massimo è di 10 minuti, poi l'apparecchio si spegne;
- 3) Impostare il tempo di funzionamento da 1 a 10 minuti, poi premere il tasto di conferma e il display LCD avvia il conto alla rovescia fino allo 0 e poi si spegne;
- 4) Quando sul display LCD compare "E03" significa che l'apparecchio ha un guasto, occorre ricontrollare l'apparecchio e successivamente rimetterlo in funzione.



AVVERTIMENTO

Non raccogliere il cibo con la spatola dalla ciotola mentre l'impastatore è in funzione.

La ciotola e la frusta sono progettate per poter mescolare.

Spegnere l'impastatore prima di raccogliere il cibo con la spatola dalla ciotola.

L'impastatore potrebbe scaldarsi durante l'utilizzo.

PRIMA DEL PRIMO UTILIZZO

Prima di assemblare l'apparecchio, rimuovere e riporre in modo sicuro qualsiasi materiale di imballaggio.

Tutti i componenti dell'impastatore devono essere completamente puliti prima del primo utilizzo. (vedere il paragrafo: Pulizia).

Estrarre il cavo dalla base secondo la lunghezza necessaria e collegare l'apparecchio alla rete elettrica.

UTILIZZO DI PROVA

Ruotare l'interruttore di blocco, quindi sollevare il braccio della macchina.

Posizionare la ciotola sulla base e bloccarla come indicato dalla freccia.

Fissare il coperchio antischizzi sulla lama di miscelazione, quindi bloccare la lama nella macchina

Ruotare l'interruttore di blocco, quindi spingere il coperchio superiore verso il basso e abbassare il braccio. Assicurarsi che il braccio sia fissato insieme alla base, quindi ruotare l'interruttore di blocco verso l'alto per bloccare saldamente il braccio.

Collegare il cavo di alimentazione e ruotare l'interruttore lentamente dalla velocità "1" alla velocità "8" (ogni velocità provare per alcuni secondi).

Al termine della prova, ruotare l'interruttore su "0".

Ruotare l'interruttore di blocco e sollevare il braccio, quindi smontare la lama di miscelazione dal connettore della lama, riprovare.

GUIDA OPERATIVA

PER MESCOLARE O IMPASTARE

- Il rapporto farina-acqua suggerito è di 5:3.
- Farina max: 1000 g
- Impasto max: 1,6 kg
- Utilizzare la velocità 1 per 5 minuti per impastare.
- Inserendo gli ingredienti nella ciotola di miscelazione, non superare la capacità massima.
- Utilizzare il gancio impastatore o la frusta per amalgamare.

PER MONTARE GLI ALBUMI O LA PANNA

- Impostare la velocità da 6 a 8, montare gli albumi senza fermarsi per 5 circa minuti in base alla grandezza delle uova finché non si montano.
- Quantità max: 20 uova.
- Per la panna montata, montare 250ml di panna fresca a velocità da 6 a 8 per circa 5 minuti.
- Riempiendo il contenitore con latte fresco, panna o altri ingredienti, non superare la capacità massima.
- Utilizzare la frusta da uova per montare.

PER MISCELARE FRULLATI, COCKTAIL O ALTRI LIQUIDI

- Mescolare gli ingredienti secondo la ricetta, a velocità da 1 a 8 per circa 5 minuti.
- Non superare la capacità massima della ciotola di miscelazione.
- Utilizzare la frusta per miscelare.
- Tempo massimo di funzionamento: 4 minuti alla massima potenza.

UTILIZZO DEL BICCHIERE DI VETRO

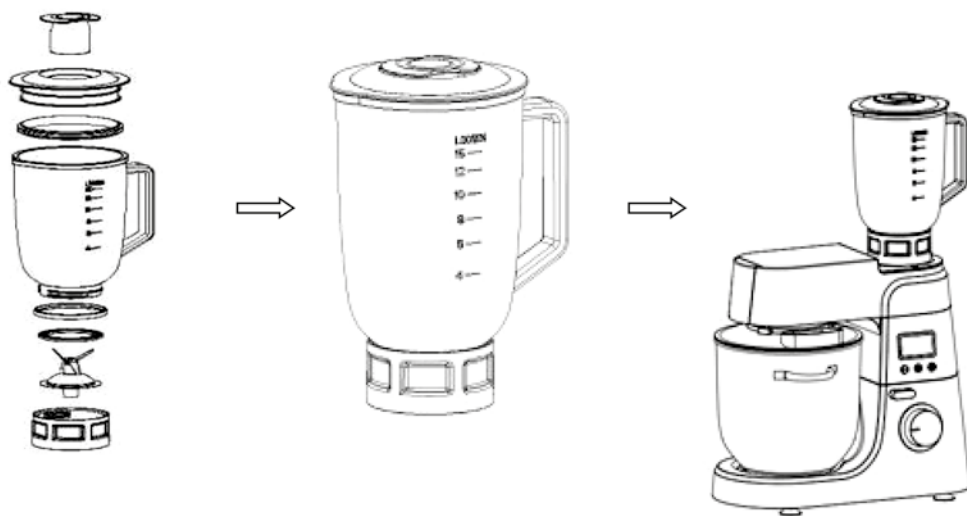

BICCHIERE FRULLATORE IN VETRO DA 1,5 L

- 1) Inserire verdure, frutta e acqua o ghiaccio nel bicchiere, coprirlo e fissare il bicchiere all'apparecchio nella posizione corretta in base alla posizione ON e OFF.
- 2) Il misurino trasparente sul coperchio del bicchiere può essere usato per aggiungere ingredienti nel bicchiere mentre l'apparecchio è in funzione.
- 3) L'apparecchio non funziona quando il bicchiere non è fissato nella posizione corretta.
- 4) Utilizzare la velocità 8 per mescolare.
- 5) Quando si inserisce il ghiaccio nel bicchiere, utilizzare la funzione "PULSE" per tritare il ghiaccio e la velocità 8 per frullare.
- 6) Non frullare senza interruzione per più di 3 minuti.



ATTENZIONE

Non superare la capacità di 1,5L quando si frulla. Non tenere in funzione il frullatore vuoto per più di 20 secondi.

Tempo di funzionamento massimo continuativo: non più di 10 minuti.

TRITACARNE

1. Questo apparecchio è ad esclusivo uso domestico e per lo scopo previsto. Il costruttore non può essere considerato responsabile per eventuali danni derivanti da usi impropri, erronei e irragionevoli.
2. **Questo apparecchio è stato progettato e realizzato per macinare tutti i tipi di carne (come manzo, maiale, montone, ecc.).**
3. **È necessario rimuovere la pelle, i tendini e le ossa.**
4. **Può essere utilizzato per tritare carne e realizzare insaccati (salsicce) e solo per questi usi deve essere impiegato.**
5. **Non lavorare alimenti duri quali frutta secca, ossa, ecc. Non tritare zenzero, o altri alimenti con fibre dure.**
6. **Non mettere in funzione l'elettrodomestico senza supervisione.** Quando ci si allontana dalla postazione, spegnere sempre la planetaria e scollegare la spina dalla presa.



ATTENZIONE! Utilizzare sempre il pestello in dotazione per spingere gli ingredienti nel tritacarne. E' vietato e pericoloso spingere con le mani.



ASSEMBLAGGIO

Prima assemblare le varie parti del tritacarne, come mostrato in figura:

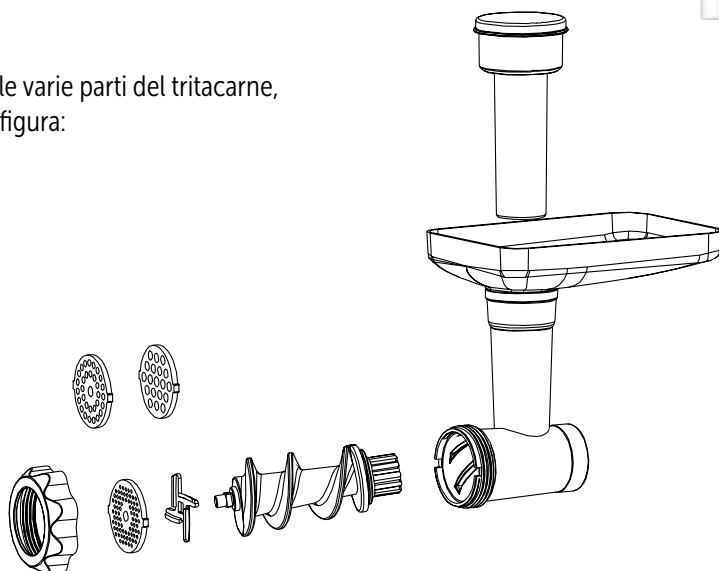

Poi montare il tritacarne completo sulla planetaria:

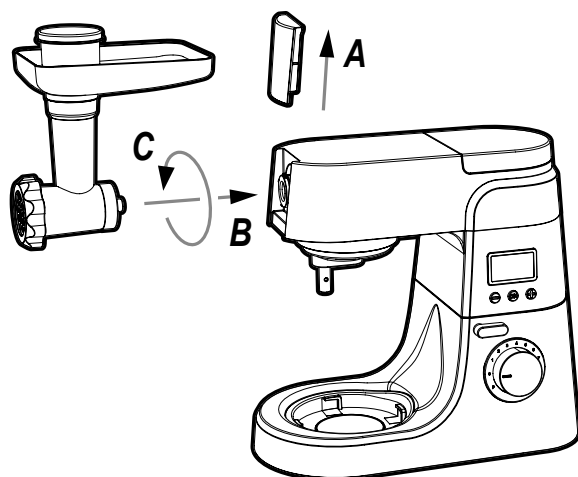

ISTRUZIONI PER L'USO DELLA FUNZIONE DI MACINAZIONE DELLA CARNE

1. Installare le parti del tritacarne come mostrato nell'illustrazione (selezionare uno dei tre dischi trafilatura in dotazione).
2. Il tritacarne ha tre dischi rotondi con fori di diverso diametro. Puoi scegliere il disco in base alle diverse esigenze di dimensioni della carne.
3. Preparare piccoli pezzi di carne cruda, facendo attenzione che la carne cruda non abbia ossa, tendini o pelle, e posizionarla sul vassoio per alimenti.
4. Accendere la planetaria e scegliere l'impostazione corretta, si consiglia di utilizzare al massimo la velocità 5.
5. Spingere lentamente la carne cruda con il pestello spingi-cibo, **È VIETATO SPINGERE LA CARNE NEL TRITACARNE A MANO O CON ALTRI UTENSILI.**
6. Tempo max di lavoro continuativo: 10 minuti
7. Posizionare un contenitore sotto l'uscita di macinazione della carne per raccogliere la carne macinata.
8. Spegnerne la planetaria al termine della lavorazione, scollegare la spina di alimentazione e quindi smontare il gruppo tritacarne.
9. L'uso dell'accessorio per produrre salsicce e salsicce cave è lo stesso, è sufficiente sostituire il disco rotondo con l'accessorio scelto.
10. **SUGGERIMENTO:** la carne deve essere molto fredda.

INSACCATRICE / TRITASALSICCIA

ASSEMBLAGGIO

Prima assemblare le varie parti dell'insaccatrice, come mostrato in figura:

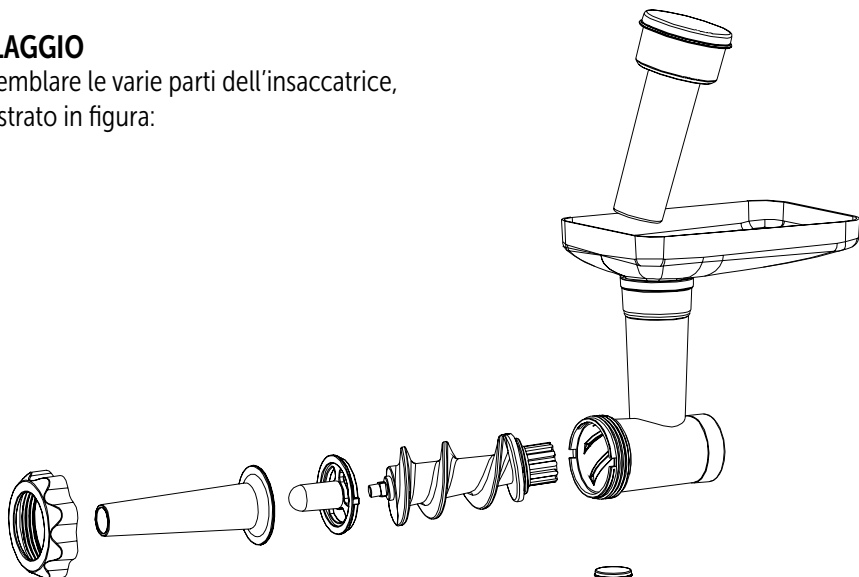

Poi montare l'insaccatrice completa sulla planetaria:

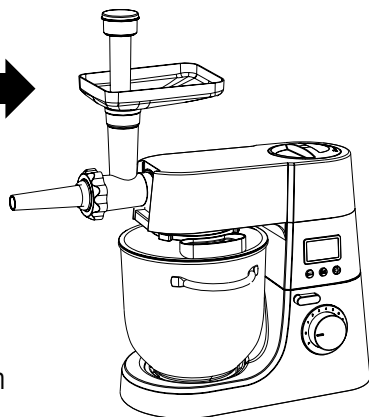

ISTRUZIONI PER LA CREAZIONE DI INSACCATI:

1. Installare le parti del tritasalsiccia/insaccatrice come mostrato sopra.
2. Posizionare gli involucri delle salsicce imbevuti di acqua fredda sull'imbuto e posizionare la carne macinata sul vassoio per alimenti.
3. Avviare la planetaria e accendere la macchina con l'impostazione corretta, si consiglia di utilizzare al massimo la velocità 5.
4. Spingere lentamente la carne con il pestello spingi-cibo, **È VIETATO SPINGERE LA CARNE NEL TRITACARNE A MANO O CON ALTRI UTENSILI.**
5. Tempo max di lavoro continuativo: 10 minuti
6. Dopo aver riempito, legare la salsiccia in sezioni secondo necessità e fare alcuni piccoli fori in ogni sezione per sgonfiarla per evitare rigonfiamenti e screpolature.
7. Spegnerne la planetaria al termine della lavorazione, scollegare la spina di alimentazione e quindi smontare il gruppo tritasalsiccia.
8. SUGGERIMENTO: la carne deve essere molto fredda.

SALSICCE CAVE

ASSEMBLAGGIO

Prima assemblare le varie parti dell'accessorio per creare salsicce cave, come mostrato in figura:

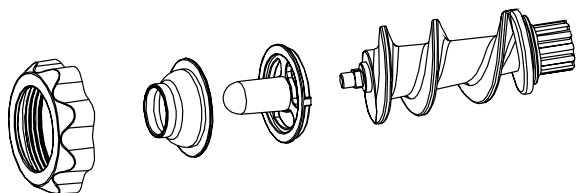
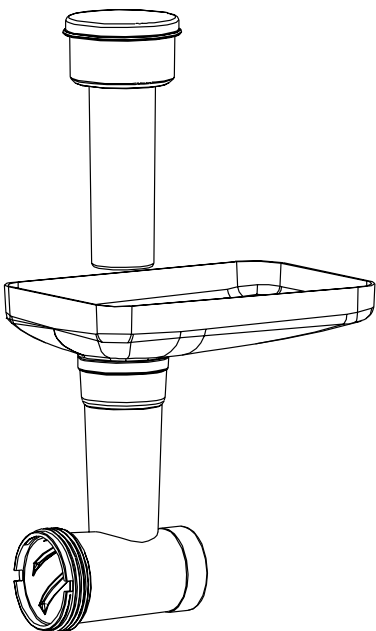

Poi montare l'accessorio completo sulla planetaria:

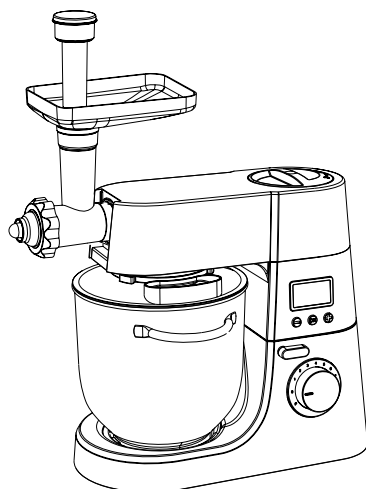

ISTRUZIONI PER PREPARARE SALSICCE CAVE

1. Installare le parti per preparare la salsiccia cava come mostrato nella figura.
2. Mescolare bene la carne macinata grattugiata e la farina di grano e posizionarla sul vassoio per alimenti.
3. Avviare la planetaria e accenderla all'impostazione corretta, si consiglia di utilizzare al massimo la velocità 5.
4. Spingere lentamente la carne con il pestello spingi-cibo, **È VIETATO SPINGERE LA CARNE NEL TRITACARNE A MANO O CON ALTRI UTENSILI.**
5. Tempo max di lavoro continuativo: 10 minuti
6. Una volta realizzate le salsicce cave, è possibile tagliarle alla lunghezza desiderata per l'uso o conservarle in frigorifero.
7. Una volta completata la lavorazione, spegnere prima la planetaria, staccare la spina e quindi smontare gli accessori per salsicce cave.
8. Le salsicce cave realizzate possono essere riempite per realizzare vari tipi di polpette, ravioli di pesce e così via.
9. SUGGERIMENTO: la carne deve essere molto fredda.

PASTA MAKER (OPZIONALE)

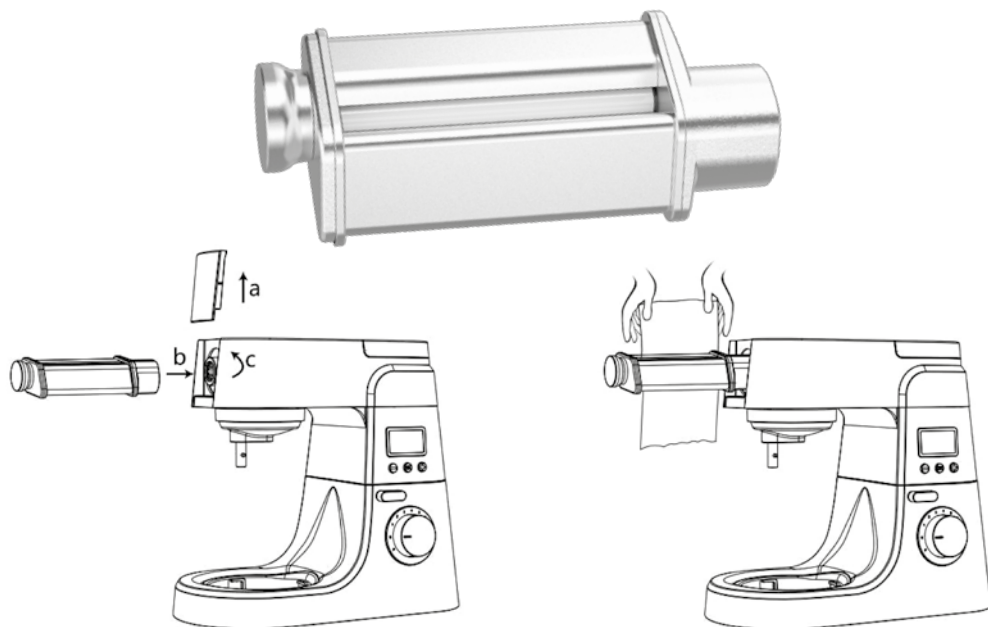

ISTRUZIONI PER L'INSTALLAZIONE

Far scorrere verso l'alto il coperchio dell'interfaccia degli accessori all'estremità anteriore del supporto ed estrarlo. Inserire il connettore del pasta maker nell'interfaccia dell'accessorio e ruotarlo in senso antiorario per bloccarlo.

PASTAMAKER (art. XDBOWPM134) è un prodotto consigliato e disponibile in esclusiva nei punti vendita TRONY DML. Fino ad esaurimento scorte.

Prodotto non incluso nella confezione.

PULIZIA E MANUTENZIONE

Prima della pulizia, assicurarsi che la manopola interruttore sia in posizione "0" e che la spina sia scollegata dalla presa elettrica.

Dopo l'uso, lasciare raffreddare l'apparecchio prima di iniziare a pulirlo.

Per pulire l'esterno dell'apparecchio, utilizzare un panno umido e un detersivo delicato.

Durante la pulizia dell'esterno, dell'interno e del coperchio protettivo antiscizzo non utilizzare detersivi abrasivi o alcool.

Per pulire l'apparecchio, non immergerlo mai in acqua.

Il gancio per impastare, la frusta e la ciotola di miscelazione non vanno in lavastoviglie.

Gli accessori devono essere puliti solo in acqua tiepida.

Gli accessori di plastica, il coperchio della ciotola di miscelazione e la frusta per montare possono essere puliti con acqua tiepida.

PER IL TRITACARNE:

Prima della pulizia, assicurarsi che la manopola interruttore della planetaria sia in posizione "0" e che la spina sia scollegata dalla presa elettrica.

Dopo l'uso, lasciare raffreddare l'apparecchio prima di iniziare a pulirlo.

Smontare il tritacarne o gli altri accessori dalla planetaria.

Il tritacarne e gli altri accessori possono essere lavati con acqua tiepida e detersivo neutro per piatti.

Non adatto alla lavastoviglie.

SMALTIMENTO



INFORMAZIONI AGLI UTENTI ai sensi del Decreto Legislativo N°49 del 14 marzo 2014 "Attuazione della direttiva 2012/19/UE sui rifiuti di apparecchiature elettriche ed elettroniche (RAEE)"

Il simbolo del cassonetto barrato riportato sull'apparecchiatura indica che il prodotto alla fine della propria vita utile deve essere raccolto separatamente dagli altri rifiuti.

L'utente dovrà pertanto conferire l'apparecchiatura integra dei componenti essenziali giunta a fine vita agli idonei centri di raccolta differenziata dei rifiuti elettronici ed elettrotecnici oppure riconsegnarla al rivenditore al momento dell'acquisto di nuova apparecchiatura di tipo equivalente, in ragione di uno a uno, oppure 1 a zero per le apparecchiature aventi lato maggiore inferiore a 25 cm. L'adeguata raccolta differenziata per l'avvio successivo dell'apparecchiatura dimessa al riciclaggio, al trattamento e allo smaltimento ambientale compatibile contribuisce ad evitare possibili effetti negativi sull'ambiente e sulla salute e favorisce il riciclo dei materiali di cui è composta l'apparecchiatura. Lo smaltimento abusivo del prodotto da parte dell'utente comporta l'applicazione delle sanzioni amministrative di cui al Decreto Legislativo N° 49 del 14 marzo 2014.

 PREMIUM

PRO KITCHEN MACHINE

Art.: XDBOW999BLK

220-240V~ | 50/60 Hz | 1500W max

DML S.p.A.

Via Emilia Levante 30/a,
48018 Faenza (RA) - Italy

www.xd-enjoy.com

MADE IN CHINA

LOT:



GARANZIA

CONDIZIONI GENERALI DI GARANZIA E ASSISTENZA PRODOTTI XD

Tutti i prodotti XD sono costruiti nel rispetto delle normative nazionali e internazionali regolanti la qualità dei materiali utilizzati nella fabbricazione. Qualora i prodotti dovessero presentare qualche inconveniente, l'utente è pregato di avvalersi della presente Garanzia, che dà diritto ad usufruire dell'assistenza tecnica.

La garanzia dei prodotti XD copre i difetti di funzionamento imputabili al processo di fabbricazione nel rispetto di quanto previsto dal Codice del Consumo (Decreto Legislativo 206/2005).

Garanzia del dispositivo:

La durata della garanzia è di:

- per usi privati mesi ventiquattro (24) dall'emissione del documento di acquisto (così come previsto dal Codice del Consumo)
- per usi professionali (per acquisti effettuati con emissione di fattura e partita IVA) mesi dodici (12) come previsto dall'art. 1490 del Codice Civile.

Il cliente, per poter usufruire del servizio di garanzia, dovrà esibire il documento d'acquisto rilasciato dal punto vendita.

Il diritto alla garanzia è sempre subordinato a verifica tecnica che ne certifichi la causa.

Non saranno coperti da garanzia:

- a) i danni accidentali, o danni causati da trascuratezza, cattivo uso, manomissione e ogni altro danno dovuto a negligenza del cliente;
- b) rimozione o danneggiamento dei sigilli di garanzia ed etichette apposte a scopo di identificazione sui prodotti;
- c) utilizzo di pezzi e accessori non originali.

Il venditore non potrà essere ritenuto responsabile per eventuali danni che possano, direttamente o indirettamente, derivare a persone, cose e animali domestici dovuti alla mancata o errata osservazione di quanto riportato nel manuale di istruzioni del prodotto o sul prodotto stesso.

Informazioni su prodotti, condizioni di garanzia e centri di assistenza tecnica sono consultabili sul sito www.xd-enjoy.com o rivolgendosi al punto vendita Trony – DML dove è stato effettuato l'acquisto.

 PREMIUM

DML S.p.A.

Via Emilia Levante, 30/a
48018 Faenza (RA) Italy
www.xd-enjoy.com

Art. XDBOW999BLK

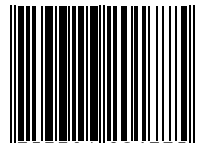

0 753386 120177 5